

Table des matières

1	Mode d'emploi et de montage	1	9	Réparation	7
2	Généralités relatives aux instructions	1	10	Démontage et mise au rebut	8
2.1	Normes et directives	1	11	Déclaration de conformité	8
2.2	Utilisation conforme à la destination	2	12	Caractéristiques techniques et dimensions	8
2.3	Mauvaise utilisation prévisible	2	12.1	InDrive M	8
2.4	Garantie et responsabilité	2			
2.5	Service après-vente du fabricant	2			
3	Sécurité	2			
3.1	Consignes générales de sécurité	2			
3.2	Conception des consignes de sécurité	2			
4	Description du produit	3			
4.1	Contenu de la livraison	3			
4.2	Accessoires	3			
5	Montage	3			
5.1	Fixation mécanique	4			
5.2	Raccordement électrique	4			
5.3	Exemple de raccordement InDrive M30/1,6 RH 230 V / 50 Hz	5			
5.4	Branchement en parallèle	5			
5.5	Mise en service	5			
5.6	Réglage des positions finales et de la décharge	5			
5.6.1	Fonction de décharge pour les positions finales	5			
5.6.2	Fonction de décharge en position initiale	5			
5.6.3	Fonction de décharge en position finale	6			
5.6.4	Modification / suppression des positions finales et suppression de la fonction de décharge	6			
5.6.5	Quatre variantes de positions finales	6			
5.6.6	Variante A : Position initiale et position finale librement réglables	6			
5.6.7	Variante B : Position initiale en butée, position finale librement réglable	6			
5.6.8	Variante C : Position initiale et position finale en butée	7			
5.6.9	Variante D : Position initiale librement réglable, position finale en butée	7			
6	Dépannage	7			
7	Entretien	7			
8	Adresse du service / du fabricant	7			

Servomoteur InDrive M30/1,6 RH

1 Mode d'emploi et de montage

Veillez respecter ces instructions pour une utilisation sûre et correcte. Respectez toutes les instructions de montage, car un montage erroné peut entraîner des blessures graves. Conservez-les afin de pouvoir vous y reporter à l'avenir.

L'original du mode d'emploi est en langue allemande.

Tous les documents dans les autres langues sont des traductions de la version d'origine.

Tous droits réservés pour le cas de la délivrance d'un brevet, d'un modèle d'utilité ou d'un modèle de présentation.

2 Généralités relatives aux instructions

La structure du contenu est conçue selon les phases de vie de l'entraînement motorisé électrique (ci-après dénommé « produit »).

Le fabricant se réserve le droit d'apporter des modifications aux caractéristiques techniques contenues dans ce mode d'emploi. Certaines d'entre elles peuvent diverger de la version respective du produit, sans que les informations factuelles ne soient foncièrement modifiées et ne perdent leur validité. L'état actuel des caractéristiques techniques peut être demandé à tout moment au fabricant. Aucun droit ne peut être invoqué ici. Des divergences avec les affirmations textuelles et imagées sont possibles et dépendent de l'évolution technique, de l'équipement et des accessoires du produit. Le fabricant informe des données divergentes de modèles spéciaux par les documentations de vente. Les autres indications demeurent par ailleurs inchangées.

2.1 Normes et directives

Lors de l'exécution, les exigences fondamentales en matière de sécurité et de santé des lois, normes et directives correspondantes ont été appliquées. La sécurité est confirmée par la déclaration de conformité (voir « déclaration de conformité »). Toutes les indications relatives à la sécurité dans ce mode d'emploi se réfèrent aux lois et décrets actuellement en vigueur en Allemagne. Toutes les indications données dans ce mode d'emploi doivent être respectées sans aucune restriction. Outre les consignes de sécurité contenues dans ce mode d'emploi, les prescriptions relatives à la prévention des accidents, à la protection de l'environnement et à la protection du travail sur le lieu d'intervention doivent être prises en compte et respectées. Les prescriptions et les normes relatives à l'évaluation de la sécurité se trouvent dans la déclaration de conformité.

2.2 Utilisation conforme à la destination

Le produit est conçu pour l'entraînement de dispositifs de protection solaire électriques, notamment des toits à lamelles.

Toute autre possibilité d'utilisation doit être discutée au préalable avec le fabricant, **elero** GmbH Antriebstechnik (voir « adresse »).

L'exploitant est le seul responsable des dommages résultant d'une utilisation du produit non conforme à sa destination. Le fabricant décline toute responsabilité pour les dommages matériels ou corporels résultant d'une utilisation non conforme ou d'erreurs de processus, d'une commande et d'une mise en service non conformes.

Le produit doit uniquement être exploité par du personnel qualifié instruit et autorisé dans le respect des consignes de sécurité.

L'utilisation sûre et sans erreur ainsi que la sécurité de fonctionnement du produit sont exclusivement garanties en cas d'utilisation conforme à la destination, conformément aux indications données dans ce mode d'emploi et de montage.

L'observation et le respect de l'ensemble des consignes de sécurité indiquées dans le présent mode d'emploi, ainsi que de l'ensemble des ordonnances des associations professionnelles applicables et de la législation en vigueur relative à la protection de l'environnement font partie de l'utilisation conforme. Le respect des règles d'exploitation prescrites dans le présent mode d'emploi et de montage fait également partie de l'utilisation conforme.

2.3 Mauvaise utilisation prévisible

Une utilisation divergeant du but d'utilisation validé par le fabricant, **elero** GmbH Antriebstechnik, est considérée comme étant une mauvaise utilisation prévisible.

2.4 Garantie et responsabilité

Foncièrement, les conditions générales de vente et de livraison du fabricant, **elero** GmbH Antriebstechnik sont applicables. Les conditions générales de vente et de livraison font partie intégrante des documentations de vente et sont remises à l'exploitant à la livraison. Tout droit à garantie en cas de dommages matériels ou corporels est exclu lorsque ceux-ci résultent d'une ou de plusieurs des causes suivantes :

- Ouverture du produit par le client
- Utilisation non conforme à la destination du produit
- Montage, mise en service ou utilisation non conforme du produit
- Modifications structurales du produit sans autorisation écrite du fabricant
- Exploitation du produit avec des raccordements installés de manière incorrecte, des dispositifs de sécurité défectueux ou des dispositifs de protection et de sécurité mis en place de manière non conforme.
- Non-respect des dispositions et consignes de sécurité de ce mode d'emploi
- Non-respect des caractéristiques techniques indiquées

2.5 Service après-vente du fabricant

En cas de dysfonctionnement, le produit doit être exclusivement réparé par le fabricant. Vous trouverez l'adresse d'envoi au service après-vente au chapitre « Adresse ». Si vous n'avez pas acheté le produit directement auprès de la société **elero**, adressez-vous au fournisseur du produit.

3 Sécurité

3.1 Consignes générales de sécurité

Les consignes générales de sécurité relatives à l'usage de moteurs tubulaires sont disponibles sur le dépliant « Instructions relatives à la sécurité » joint à chaque moteur (numéro de l'article 138200001). Ce mode d'emploi renferme toutes les consignes de sécurité à respecter afin d'éviter et d'écarter les dangers en relation avec le produit lors de chaque cycle de vie. Le respect de toutes les consignes de sécurité indiquées garantit une exploitation sûre du produit.

3.2 Conception des consignes de sécurité

Les consignes de sécurité contenues dans le présent document sont désignées par des symboles de danger et de sécurité et sont conçues selon le principe SAFE. Elles contiennent des renseignements sur le type et la source de danger, les conséquences potentielles, ainsi que la manière d'écarter le danger.

Le tableau suivant définit la représentation et la description des niveaux de danger avec les dommages corporels possibles, tels qu'ils sont utilisés dans ce mode d'emploi.



Symbole	Mot de signalisation	Signification
	DANGER	Met en garde contre un accident survenant lorsque les instructions ne sont pas respectées et entraînant des blessures irréversibles mettant la vie en péril ou entraînant la mort.
	AVERTISSEMENT	Met en garde contre un accident pouvant survenir lorsque les instructions ne sont pas respectées et pouvant entraîner des blessures irréversibles mettant la vie en péril ou entraînant la mort.
	ATTENTION	Met en garde contre un accident pouvant survenir lorsque les instructions ne sont pas respectées et pouvant entraîner des blessures mineures réversibles.

Fig. 1 Représentation des dommages corporels

Le tableau suivant décrit les pictogrammes employés dans le présent mode d'emploi, qui sont utilisés pour la représentation graphique de la situation de danger en rapport avec le symbole du niveau de danger.

Symbole	Signification
	Danger dû à la tension électrique, électrocution : Ce symbole indique des dangers dus au courant électrique.

Fig. 2 Représentation des dangers spécifiques

Le tableau suivant définit les représentations et les descriptions employées dans le présent mode d'emploi pour des situations pouvant entraîner des dommages du produit ou indique des faits, états, astuces et informations importants.

Symbole	Mot de signalisation	Signification
	AVIS	Ce symbole met en garde contre un dommage matériel potentiel.
	IMPOR-TANT	Ce symbole indique des faits et des états importants, ainsi que des informations complémentaires dans ce mode d'emploi et de montage. En outre, il renvoie à des instructions spéciales qui donnent des informations complémentaires ou vous aident à exécuter le processus plus simplement.
		Symbole classe de protection I

Fig. 3 Représentation des dommages matériels ainsi que des informations complémentaires

L'exemple suivant représente la structure essentielle d'une consigne de sécurité :

MOT DE SIGNALISATION

Type et source du danger

Explication relative au type et à la source du danger

- Mesures pour écarter le danger.

4 Description du produit

L'InDrive M30/1,6 RH est un entraînement tubulaire électromécanique pour les systèmes de protection solaire à lamelles mobiles horizontales. En fonctionnement, il effectue des mouvements radiaux.

- Mise en service de InDrive M30/1,6 RH avec boîtier de programmation **elero** pour le réglage de différentes fonctions.
- Protection des lamelles avec descente libre (arrêt par le limiteur de couple).
- Fonction de décharge pour les lamelles

4.1 Contenu de la livraison

Moteur avec instructions de sécurité et mode d'emploi et, le cas échéant, des composants et des accessoires supplémentaires conformément à la confirmation de commande ou au bon de livraison.

4.2 Accessoires

Câbles de raccordement et de montage, jeux d'adaptateurs, support moteur, unités de commande ProLine, capteurs, récepteur radio.

5 Montage

AVERTISSEMENT

Consignes de sécurité importantes.

Respectez toutes les instructions de montage, car un montage erroné peut entraîner des blessures graves.

- Mise en service de InDrive M30/1,6 RH avec boîtier de programmation **elero** pour le réglage de différentes fonctions.

- Avant le montage, tous les câbles et composants inutiles doivent être enlevés et tous les dispositifs superflus pour une commande motorisée doivent être mis hors service.
- Les composants nécessaires sont : le moteur, les câbles de raccordement et de montage, le support moteur, les jeux d'adaptateurs, le cas échéant les attaches de volets rigides, les capteurs, les unités de commandes, le récepteur radio.
- Si des composants ne sont pas fournis avec le moteur, ceux-ci peuvent être identifiés dans la version actuelle applicable via notre catalogue « Moteurs et automatismes pour technologie de construction intelligente ». De plus amples détails sont disponibles sur notre site Web sous « Contact - recherche de distributeurs » et « Contact - zone pour partenaires spécialisés ».
- Le couple assigné et la durée de fonctionnement assignée doivent pouvoir être accordés avec les propriétés de la pièce entraînée (lamelles du toit solaire).
- L'accouplement du moteur avec la pièce entraînée est décrit au chapitre « Fixation mécanique ».

ATTENTION

Risque de blessure dû à des surfaces chaudes.

Le moteur chauffe pendant le fonctionnement, le carter moteur peut devenir brûlant. Brûlure cutanée possible.

- Portez les équipements de protection individuelle (gants de protection).

Une rupture d'engrenage, de sortie ou un défaut d'accouplement, déclenchés par un défaut matériel possible, peuvent avoir pour conséquence des blessures par chocs ou par coups.

- Pour la fabrication, des matériaux appropriés ont été utilisés et une vérification par échantillonnage avec double contrôle de charge conformément à la norme DIN EN 60335-2-97 a été réalisée.

Risque de blessure en raison d'un choc ou d'un coup engendré par un support moteur mal fixé ou mal enclenché. Mise en danger en raison d'une stabilité insuffisante et d'une énergie accumulée (gravité).

- Sélection du support moteur selon les indications de couple de rotation.
- Le moteur doit être sécurisé avec l'ensemble des dispositifs de sécurité joints.
- Contrôle de l'enclenchement correct sur le support moteur et des couples de serrage de vis corrects.

AVERTISSEMENT

Risque de blessures par courant électrique.



Décharge électrique possible.

- Faites effectuer les travaux électriques uniquement par un électricien autorisé.

Risque de blessures par courant électrique.



Mise en danger possible par des pièces devenues conductrices suite à un dysfonctionnement.

- Le raccordement électrique est décrit dans le mode d'emploi et de montage, avec le passage des câbles.
- Le moteur appartient à la classe de protection I (système de conducteur de protection). L'ensemble des parties du carter du moteur potentiellement conductrices sont reliées au système de conducteur de protection de l'installation électrique fixe, qui se trouve sur le potentiel de terre. Le système de conducteur de protection est exécuté de façon à ce qu'il soit activé en premier lors du branchement de la fiche et qu'il soit débranché en dernier en cas de dommage. L'insertion du câble de raccordement dans

le moteur est soulagée de tension mécanique, en cas d'arrachement du câble, le conducteur de protection est arraché en dernier. En cas de défaillance, si un conducteur de courant entre en contact avec le carter relié au conducteur de protection, un court-circuit est en général engendré de façon à déclencher le fusible et à mettre le circuit électrique hors tension. Dans ce cas, les êtres humains n'entrent pas en contact avec le courant. Pour le raccordement électrique, des câbles de raccordement à quatre fils de section (4 x 0,75 mm²) avec fiche noire CONINVERS sont utilisés avec un contact de mise à la terre situé à l'extérieur.



ATTENTION

Risque de blessure en cas de défaillance en raison d'un montage erroné.

Le moteur embobine trop et détruit éventuellement des pièces de l'application.

- Pour un fonctionnement sécurisé, les positions finales doivent être réglées/programmées.
- Offre de formation du fabricant pour les entreprises spécialisées.

AVIS



Panne de l'alimentation en énergie, rupture des pièces de machines et autres défaillances.

- Pour un fonctionnement sécurisé, il ne doit pas y avoir de montages erronés et les réglages des positions finales doivent être réalisés lors de la mise en service.



Endommagement de InDrive M30/1,6 RH en cas d'infiltration d'humidité.

- En présence d'appareils à l'indice de protection IP 44, les extrémités de tous les câbles ou fiches doivent être protégées contre la pénétration d'humidité. Cette mesure doit être mise en application immédiatement après le retrait du InDrive M30/1,6 RH de l'emballage original.
- Le moteur doit être installé à l'abri de la pluie.

Important



À l'état de livraison (réglage en usine), le InDrive M30/1,6 RH se trouve en mode de mise en service.

- Le réglage des positions finales est nécessaire (voir chapitre 5.6).

5.1 Fixation mécanique

Considérations préliminaires importantes :

L'espace de travail autour du moteur intégré est la plupart du temps très petit. Pour cette raison, établissez un aperçu de la réalisation des raccordements électriques avant l'installation mécanique (voir chapitre 5.2) et effectuez, le cas échéant, les modifications nécessaires au préalable.

AVIS



Endommagement des câbles électriques en raison d'un écrasement ou d'une tension.

- Installez les câbles électriques de telle sorte qu'ils ne soient soumis à aucun écrasement ou charge de traction.
- Respectez le rayon de courbure des câbles (au moins 50 mm).
- Installez le câble de connexion vers le bas dans une boucle pour éviter que de l'eau ne coule dans le moteur.



Endommagement du moteur par l'effet de forces de percussion.

- Insérez le moteur dans l'arbre, ne frappez jamais le moteur pour le faire rentrer dans l'arbre ou ne frappez jamais le moteur !
- Ne faites jamais tomber le moteur !



Endommagement ou destruction du moteur par perçage.

- Ne percez jamais le moteur !

Important



Ne fixez InDrive M30/1,6 RH que sur les éléments de fixation prévus à cet effet.

Les dispositifs de commande fixes doivent être posés de manière visible.

- Le tube profilé doit présenter une distance suffisante par rapport au tube du moteur.
- Veuillez tenir compte du jeu axial (1 à 2 mm).

Montage dans des tubes profilés

- Ⓐ Insérez le moteur avec l'adaptateur approprié et la couronne dans le tube profilé. Posez le câble moteur de manière protégée pour éviter un endommagement par la pièce entraînée.

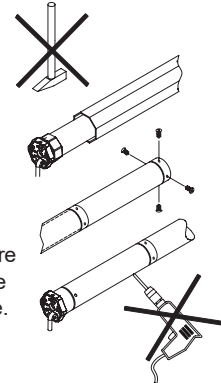

- Ⓑ Protégez le support côté opposé contre des mouvements axiaux, par exemple en vissant ou rivetant le support d'axe. Lors du stockage, protégez le moteur contre des mouvements axiaux !

- Ⓒ Fixez le tablier sur l'arbre !

La fixation du moteur sur le support mural et le montage du tablier sur l'arbre sont réalisés par l'utilisation du support moteur approprié et des composants d'adaptation conformes aux conditions préalables du bâtiment et en fonction du type de tablier avec des éléments de raccordement appropriés, y compris de la part des fournisseurs du système.

Utilisez le moteur correctement, uniquement en position horizontale. Dans cette position, le câble de raccordement sort latéralement et hors de la zone de mouvement des lamelles.

5.2 Raccordement électrique



AVERTISSEMENT

Danger de mort dû à un branchement électrique défectueux.



Décharge électrique possible.

- Avant la première mise en service, vérifiez le raccordement correct du conducteur PE.

AVIS



Endommagement de InDrive M30/1,6 RH en raison d'un raccordement électrique erroné.

- Avant la première mise en service, vérifiez le raccordement correct du conducteur PE.



Endommagement ou destruction de InDrive M30/1,6 RH en cas d'infiltration d'humidité.

- Pour les appareils avec un indice de protection IP 44, le raccordement par le client des extrémités de câbles ou des fiches (passage de câbles) doit également être réalisé conformément à l'indice de protection IP 44.



Endommagement ou destruction de InDrive M30 / 1,6 RH pour les modèles avec 230 V 1 CA en raison d'une unité de commande défectueuse.

- ▶ Les interrupteurs avec position de coupure pré-réglée (version homme mort) pour moteurs doivent être montés à portée visible de InDrive M30 / 1,6 RH, mais éloignés des pièces en mouvement et à une hauteur de plus de 1,5 m.

5.3 Exemple de raccordement InDrive M30/1,6 RH 230 V / 50 Hz

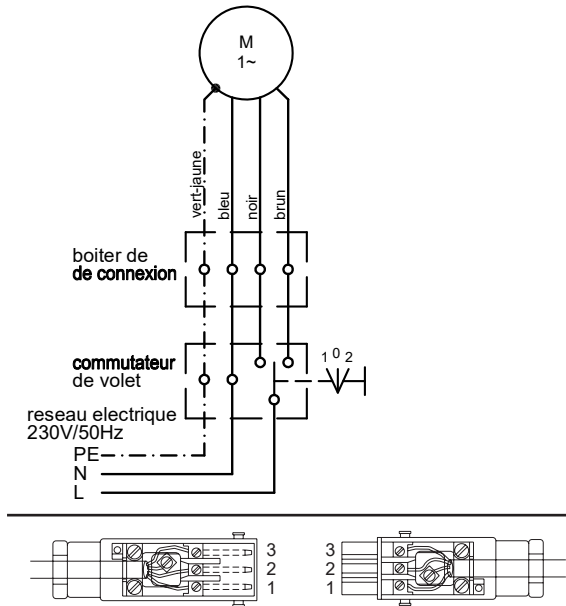

Fig. 4 Schéma des connexions InDrive M30/1,6 RH 230 V/50 Hz et disposition du câble lors de l'utilisation d'un connecteur STAS-3 Hirschmann



Important

Les commandes du moteur pour les directions montée/descente doivent être verrouillées réciproquement.

Il est nécessaire d'assurer une temporisation de 0,5 s au minimum entre chaque inversion du sens de rotation.

5.4 Branchement en parallèle



Important

Il est possible de brancher plusieurs InDrive M30/1,6 RH en parallèle. Respectez à cet égard la puissance de commutation maximale du point de liaison.

5.5 Mise en service



Important

À la livraison, le moteur est en mode de mise en service.

- ▶ Le réglage des positions finales à l'aide du boîtier de programmation **elero** est nécessaire.
- ▶ Le raccordement du boîtier de programmation n'est autorisé que pour la mise en service du moteur et pour les processus de réglage.

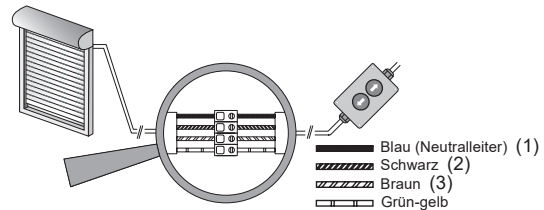

Fig. 5 Raccordement pour boîtier de programmation

- ▶ Raccordez au réseau.
- ▶ Vous pouvez maintenant régler les positions finales à l'aide du boîtier de programmation **elero**.

5.6 Réglage des positions finales et de la décharge

Considérations préliminaires importantes :

Décidez d'une certaine fonction de décharge (diverses possibilités de combinaison conformément aux versions suivantes) avant même le réglage véritable des positions finales.

Cela vous évite des efforts de réglage inutiles !

Appuyez sur l'une des touches de déplacement jusqu'à ce que le moteur signale le passage dans le mode de réglage par un bref ARRÊT automatique. Vous pouvez maintenant régler les positions finales. Le mode de réglage se termine après le réglage des deux positions finales.

5.6.1 Fonction de décharge pour les positions finales

Si une position finale a été programmée sur une butée, il est également possible d'activer une décharge pour les lamelles.

Important



L'activation de la fonction de décharge (pour les variantes B à D) se fait lors de la programmation des positions finales (voir chapitres 5.6.7 à 5.6.9) dans une étape de travail !

5.6.2 Fonction de décharge en position initiale

Pour la variante B (voir chapitre 5.6.7) et la variante C (voir chapitre 5.6.8) :

Activer la fonction de décharge en position initiale

- 1 Maintenez enfoncée la touche [MONTÉE ▲] sur le boîtier de programmation, lorsque l'indication ① apparaît (chapitres 5.6.7 et 5.6.8), actionnez également la touche [DESCENTE/FERMETURE ▼] (en même temps) et maintenez les deux touches enfoncées jusqu'à l'arrêt des lamelles.

La fonction de décharge est activée en position initiale.

5.6.3 Fonction de décharge en position finale

Pour la variante C (voir chapitre 5.6.8) et la variante D (voir chapitre 5.6.9) :	
Activez la fonction de décharge en position finale	
1	Maintenez enfoncée la touche [DESCENTE/FERMETURE ▼] sur le boîtier de programmation lorsque l'indicationⓈ apparaît (chapitres 5.6.8 et 5.6.9), actionnez également la touche [MONTÉE ▲] (en même temps) et maintenez les deux touches enfoncées jusqu'à l'arrêt des lamelles.
La fonction de décharge est activée en position finale.	

5.6.4 Modification / suppression des positions finales et suppression de la fonction de décharge

Une modification ou une suppression des positions finales individuelles n'est pas possible. Cela se fait toujours par paires (position initiale et position finale en même temps).

Lors de la suppression des positions finales, le réglage de la fonction de décharge en option est également perdu.

Important



La protection des lamelles n'est adaptée aux lamelles qu'après une extension et une rétraction complètes et ininterrompues (cycle).

Modification / effacement des positions finales	
1	A partir d'une position des lamelles moyenne, appuyez simultanément sur les deux touches de direction [MONTÉE ▲] + [DESCENTE/FERMETURE ▼] du boîtier de programmation et les maintenir appuyées jusqu'à ce que les lamelles s'orientent des deux côtés.
La suppression du réglage des positions finales est terminée.	
Les positions finales peuvent à nouveau être réglées.	

5.6.5 Quatre variantes de positions finales

Quatre combinaisons différentes de réglages des positions finales sont possibles. Elles doivent être sélectionnées de manière sensée selon les exigences techniques des lamelles.

Positions finales (4 variantes)	
A	Position initiale et position finale librement réglables
B	Position initiale en butée, position finale librement réglable
C	Position initiale et position finale en butée
D	Position initiale librement réglable, position finale en butée

Fig. 6 Variations des positions finales pour l'InDrive M

5.6.6 Variante A : Position initiale et position finale librement réglables

Variante A :
Position initiale et position finale librement réglables

- ① À partir d'une position moyenne des lamelles, appuyez sur la touche [MONTÉE ▲] avec le boîtier de programmation jusqu'à ce que les lamelles atteignent la position initiale souhaitée.
Le moteur démarre, s'arrête brièvement puis continue (tant que la touche [MONTÉE ▲] est actionnée).
Il est possible d'effectuer des corrections avec les touches [MONTÉE ▲] et [DESCENTE/FERMETURE ▼].
- ② Maintenez la touche [DESCENTE/FERMETURE ▼] jusqu'à ce que le moteur s'arrête automatiquement.
La position initiale est réglée.
- ③ Appuyez à nouveau sur la touche [DESCENTE/FERMETURE ▼] jusqu'à ce que les lamelles aient atteint les positions finales souhaitées.
Le moteur démarre, s'arrête brièvement puis repart (tant que la touche [DESCENTE/FERMETURE ▼] est actionnée).
Il est possible d'effectuer des corrections avec les touches [MONTÉE ▲] et [DESCENTE/FERMETURE ▼].
- ④ Maintenez la touche [MONTÉE ▲] jusqu'à ce que le moteur s'arrête automatiquement.
La position finale est réglée.

Le réglage des positions finales variante A est terminé.

Fig. 7 Positions finales variante A :

5.6.7 Variante B : Position initiale en butée, position finale librement réglable

Variante B : Position initiale en butée, position finale librement réglable

- ① À partir d'une position moyenne des lamelles, appuyez sur la touche [MONTÉE ▲] avec le boîtier de programmation jusqu'à ce que les lamelles atteignent la position initiale (déplacement sur la butée supérieure).
Le moteur démarre, s'arrête brièvement puis continue (tant que la touche [MONTÉE ▲] est actionnée).
Le moteur se coupe automatiquement dès qu'il a atteint la position initiale.
- ② Maintenez la touche [DESCENTE/FERMETURE ▼] jusqu'à ce que le moteur s'arrête automatiquement.
La position initiale est réglée.
En option : activation de la fonction de décharge pour la position initiale : voir chapitre 5.6.2
- ③ Appuyez à nouveau sur la touche [DESCENTE/FERMETURE ▼] jusqu'à ce que les lamelles aient atteint la position finale souhaitée.
Le moteur démarre, s'arrête un instant puis repart (tant que la touche est maintenue enfoncée).
Il est possible d'effectuer des corrections avec les touches [MONTÉE ▲] et [DESCENTE/FERMETURE ▼].
- ④ Maintenez la touche [MONTÉE ▲] jusqu'à ce que le moteur s'arrête automatiquement.

Le réglage des positions finales variante B est terminé.

Fig. 8 Positions finales variante B

5.6.8 Variante C : Position initiale et position finale en butée

Variante C : Position initiale et position finale en butée

- ① À partir d'une position moyenne des lamelles, appuyez sur la touche **[MONTÉE ▲]** avec le boîtier de programmation jusqu'à ce que les lamelles atteignent la position initiale (déplacement en butée).
Le moteur démarre, s'arrête brièvement puis continue (tant que la touche **[MONTÉE ▲]** est actionnée).
Le moteur se coupe automatiquement dès qu'il a atteint la position initiale.
- ② Maintenez la touche **[DESCENTE/FERMETURE ▼]** jusqu'à ce que le moteur s'arrête automatiquement.
La position initiale est réglée.
En option : activation de la fonction de décharge pour la position initiale : voir chapitre 5.6.2
- ③ Appuyez à nouveau sur la touche **[DESCENTE/FERMETURE ▼]** jusqu'à ce que les lamelles aient atteint la position finale (déplacement en butée).
Le moteur démarre, s'arrête brièvement puis repart (tant que la touche **[DESCENTE/FERMETURE ▼]** est actionnée).
Le moteur se coupe automatiquement dès qu'il atteint la position finale.
- ④ Appuyez sur la touche **[MONTÉE ▲]** jusqu'à ce que le moteur s'arrête automatiquement.
La position finale est réglée.
En option : activation de la fonction de décharge pour la position finale : voir chapitre 5.6.3

Le réglage des positions finales variante C est terminé.

Fig. 9 Positions finales variante C :

5.6.9 Variante D : Position initiale librement réglable, position finale en butée

Variante D : Position initiale librement réglable, position finale en butée

- ① À partir d'une position moyenne des lamelles, appuyez sur la touche **[MONTÉE ▲]** avec le boîtier de programmation jusqu'à ce que les lamelles atteignent la position initiale souhaitée.
Le moteur démarre, s'arrête un instant puis repart (tant que la touche est maintenue enfoncée).
Il est possible d'effectuer des corrections avec les touches **[MONTÉE ▲]** et **[DESCENTE/FERMETURE ▼]**.
- ② Maintenez la touche **[DESCENTE/FERMETURE ▼]** jusqu'à ce que le moteur s'arrête automatiquement.
La position initiale est réglée.
- ③ Appuyez à nouveau sur la touche **[DESCENTE/FERMETURE ▼]** jusqu'à ce que les lamelles aient atteint la position finale (déplacement en butée).
Le moteur démarre, s'arrête brièvement puis repart (tant que la touche **[DESCENTE/FERMETURE ▼]** est actionnée).
Le moteur se coupe automatiquement dès qu'il atteint la position finale.
- ④ Maintenez la touche **[MONTÉE ▲]** jusqu'à ce que le moteur s'arrête automatiquement.
La position finale est réglée.
En option : activation de la fonction de décharge pour la position finale : voir chapitre 5.6.3

Le réglage des positions finales variante D est terminé.

Fig. 10 Positions finales variante D :

6 Dépannage

Problème/défaut	Cause possible	Remède Suppression
<ul style="list-style-type: none"> Le moteur s'arrête durant un déplacement 	<ul style="list-style-type: none"> Les positions finales ne sont pas réglées Le moteur se trouve en mode de réglage 	<ul style="list-style-type: none"> Régler les positions finales
<ul style="list-style-type: none"> Le moteur s'arrête après un court instant 	<ul style="list-style-type: none"> La position finale a été enregistrée Manque de mobilité des lamelles 	<ul style="list-style-type: none"> Régler la position finale Vérifiez la souplesse de mobilité des lamelles
<ul style="list-style-type: none"> Le moteur ne se déplace que dans un sens 	<ul style="list-style-type: none"> Erreur de raccordement 	<ul style="list-style-type: none"> Vérifier le raccordement
<ul style="list-style-type: none"> Le moteur ne réagit pas 	<ul style="list-style-type: none"> Pas de tension réseau Le limiteur de température s'est déclenché 	<ul style="list-style-type: none"> Vérifier la tension réseau Laisser refroidir le moteur
<ul style="list-style-type: none"> Le moteur n'apprend pas les positions finales 	<ul style="list-style-type: none"> Mouvement de déplacement aléatoire Course trop brève jusqu'à la position finale ou la butée 	<ul style="list-style-type: none"> Supprimer les positions finales, les régler à nouveau Le moteur doit se déplacer, s'arrêter brièvement et recommencer à se déplacer (tant qu'une touche est enfoncée sur le boîtier de commutation).

Fig. 11 Dépannage de l'InDrive M30/1,6 RH

7 Entretien

L'InDrive M30/1,6 RH ne nécessite aucun entretien.

8 Adresse du service / du fabricant

<p>elero GmbH Antriebstechnik Maybachstr. 30 73278 Schlierbach - Allemagne Allemagne / Germany</p>	<p>Tél. : +49 7021 9539-0 Fax : +49 7021 9539-212 info@elero.de www.elero.com</p>
---	---

Si vous souhaitez vous adresser à un interlocuteur en dehors de l'Allemagne, consultez notre site internet.

9 Réparation

Pour toute question, veuillez vous adresser à votre revendeur spécialisé. Précisez toujours les informations suivantes :

- Numéro d'article et désignation d'article : voir plaque signalétique
- Type de défaut
- Circonstances concomitantes
- Cause possible

10 Démontage et mise au rebut

Après le déballage, mettez l'emballage au rebut conformément aux prescriptions en vigueur.

Après la dernière utilisation, mettez le produit au rebut conformément aux prescriptions en vigueur.

Informations relatives à l'environnement

Il n'est pas fait usage d'emballages superflus. L'emballage peut facilement être trié par type de matériau : papier (carton), polystyrène (rembourrage) et polyéthylène (sac, film de protection en mousse).

L'appareil est composé de matériaux qui peuvent être réutilisés, lorsqu'il est démonté par une entreprise spécialisée. Veuillez tenir compte des réglementations locales relatives à l'élimination des matériaux d'emballage et des appareils usagés.

Lors du démontage, il faut prendre en compte des mises en danger supplémentaires qui ne surviennent pas pendant le fonctionnement.

Avant le démontage du moteur, l'installation doit être sécurisée mécaniquement. Le moteur ne doit pas être déconnecté du système en utilisant la force.



AVERTISSEMENT

Risque de blessures par courant électrique.

Décharge électrique possible.

- ▶ Séparez physiquement les lignes d'alimentation en énergie et déchargez les accumulateurs d'énergie. Patientez au moins 5 minutes après l'arrêt, afin que le moteur puisse refroidir et que les condensateurs se déchargent.
- ▶ En cas de travaux de démontage au-dessus de la hauteur corporelle, utilisez des moyens d'accès homologués, stables et appropriés.
- ▶ L'ensemble des travaux électriques doit être réalisé par du personnel tel que décrit au chapitre « Consignes de sécurité relatives à l'installation électrique ».

Mise au rebut

Pour la mise au rebut du produit, il convient de respecter les lois et prescriptions internationales, nationales et régionales actuellement en vigueur.



Veillez à ce que la revalorisation, le caractère démontable et le tri des matières et sous-groupes soient également pris en compte, tout comme les risques pour l'environnement et la santé lors du recyclage et de la mise au rebut.



ATTENTION

Nocivité pour l'environnement en cas de mauvaise élimination

- ▶ Les déchets électriques et les composants électroniques sont soumis à un traitement de déchets spéciaux et doivent être éliminés uniquement par des entreprises spécialisées autorisées.

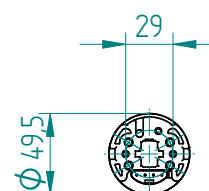
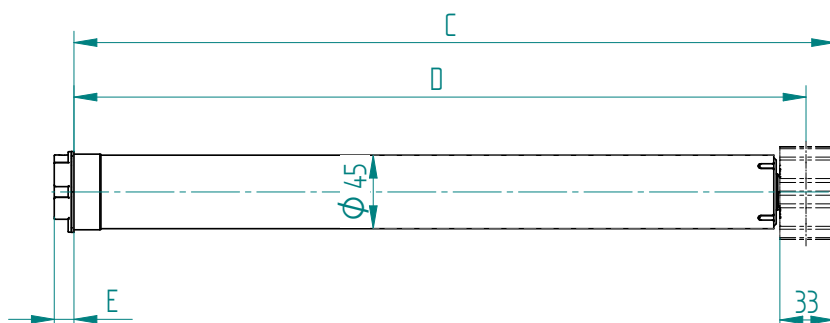

- ▶ Les groupes de matériaux comme le plastique et les métaux de différentes sortes doivent être intégrés dans le processus de recyclage ou de mise au rebut, après tri.

Mise au rebut des éléments électroniques et électrotechniques

La mise au rebut et la valorisation d'éléments électriques et électrotechniques doivent se faire conformément aux lois et prescriptions nationales respectives.



11 Déclaration de conformité

Par la présente, elero GmbH déclare que ce produit correspond aux directives en vigueur. La déclaration de conformité complète figure sous www.elero.com

12 Caractéristiques techniques et dimensions

Les données techniques fournies comportent des tolérances (selon les normes en vigueur) et se rapportent à une température ambiante de 20 °C.

12.1 InDrive M

InDrive	M30/1,6 RH
Couple assigné [Nm]	30
Vitesse de rotation assignée [tr/min]	1,6
Tension assignée [V]	1 ~ 230
Fréquence assignée [Hz]	50
Frein anti-usure silencieux	■
Courant assigné [A]	0,52
Puissance nominale [W]	118
Diamètre d'arbre [mm]	50
Type de protection (code IP)	44
Nombre de tours entre les fins de courses (rotations)	40
Durée de fonctionnement (min. S2)	4
Longueur C [mm]	469
Longueur D [mm]	452
Longueur E [mm]	12
Poids [kg]	1,9
Température ambiante de fonctionnement [°C]	-20 à 70
Classe de protection I	■
Conformité	  
N° article	38 147.0001